



МИКРОВОЛНОВАЯ ПЕЧЬ

РУКОВОДСТВО ПО ЭКСПЛУАТАЦИИ

ПРИМЕНИТЕЛЬНО КО ВСЕМ МИКРОВОЛНОВЫМ
ПЕЧАМ ТОРГОВОЙ МАРКИ **ATL**



АССИСТЕНТ НА КУХНЕ



Комплект поставки:

Микроволновая печь.....	1
Поворотный стол (стеклянное блюдо).....	1
Роликовая подставка.....	1
Решетка для гриля (только для печей с грилем).....	1
Руководство по эксплуатации.....	1
Упаковка.....	1



Содержание:

Краткое описание.....	3
Подключение к электросети.....	4
Выбор посуды.....	5
Меры безопасности.....	7
Установка отдельно стоящей микроволновой печи.....	11
Эксплуатация отдельно стоящей микроволновой печи.....	12
Установка встраиваемой микроволновой печи.....	29
Эксплуатация встраиваемой микроволновой печи.....	30
Краткое описание микроволновой печи с направлением открытия дверцы вниз.....	46
Эксплуатация микроволновой печи с направлением открытия дверцы вниз.....	47
Установка микроволновой печи с направлением открытия дверцы вниз.....	55
Выявление неисправностей.....	56
Отметка о ремонте.....	57
Гарантийный талон.....	58

Уважаемый покупатель!

Благодарим Вас за то, что отдали предпочтение нашей микроволновой печи.

Мы предлагаем не только качественные, но и доступные по ценам микроволновые печи торговой марки ATL, отвечающие самым современным и строгим требованиям к качеству, безопасности, а также удобству использования. Мы ориентируемся исключительно на удовлетворение потребностей наших покупателей, а также стараемся заглянуть в будущее и опередить их ожидания.

Краткое описание.

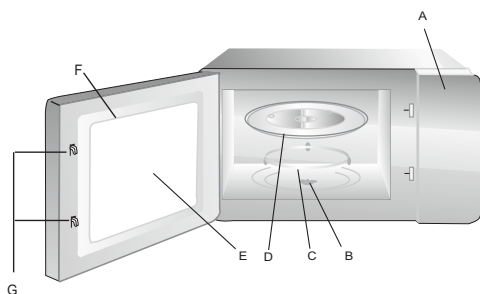

- A) Панель управления
- B) Вращающийся стержень
- C) Вращающаяся роликовая подставка
- D) Поворотный стол (стеклянное блюдо)
- E) Смотровое окно
- F) Дверца
- G) Система блокировки

1. Всегда используйте поворотный стол и роликовую подставку при приготовлении.
2. Никогда не размещайте поворотный стол дном вверх. Поворотный стол не должен быть жестко зафиксирован на одном месте.
3. Все продукты и контейнеры должны размещаться только на поворотном столе для приготовления.
4. Если поворотный стол или роликовая подставка треснули или сломались, обратитесь в ближайший авторизованный сервисный центр.

Подключение к электросети.

Данный прибор предназначен только для использования в домашних условиях.

Прибор должен быть обязательно заземлен: в случае короткого замыкания, заземление уменьшит риск электрического поражения, так как при заземлении предусмотрен безопасный отвод электрического тока. Прибор оснащен проводом с вилкой заземления. Вилку необходимо вставлять в правильно установленную и заземленную розетку. Проконсультируйтесь с квалифицированным электриком или мастером по ремонту, чтобы прибор был заземлен правильно. Если вам нужно использовать удлинитель, используйте только 3-х проводной удлинитель с заземлением. Электрическая розетка должна быть легко доступна, чтобы прибор можно было легко отключить от электросети в чрезвычайном случае, или должна быть предусмотрена возможность отключения электропитания с помощью специального выключателя в системе электропроводки.

Указанная мощность электропроводки должна быть не меньше электрической мощности прибора. Напряжение сети, тип тока и частота, указанные в технических характеристиках, должны совпадать с характеристиками сети электропитания.

Электропровод необходимо разместить таким образом, чтобы он не проходил через используемые кухонные поверхности, не мог быть поврежден или выдернут детьми во время игры, чтобы об него нельзя было нечаянно споткнуться.

ВНИМАНИЕ: во избежание травм, техобслуживание, включающее работы с защитным кожухом, защищающим от воздействия микроволновой энергии, может осуществляться только авторизованными сервисными центрами или специалистами авторизованных сервисных центров.

Используйте только ту посуду, которая подходит для микроволновой печи. Искрение во время работы микроволновой печи обычно происходит из-за использования металлической посуды. Продолжительное искрение может повредить прибор. Остановите программу и проверьте посуду. Большинство посуды из стекла, стеклокерамики и жаропрочного стекла идеально подходит для использования в микроволновой печи.

См. также инструкции «Рекомендации по посуде и материалам для приготовления в микроволновой печи».

ВНИМАНИЕ: будьте осторожны - доступные поверхности могут быть горячими во время эксплуатации.

Выбор посуды.

Чтобы проверить пригодность посуды для использования в микроволновой печи, проведите простой опыт:

Поставьте пустую посуду в микроволновую печь, а рядом - стакан с водой. Стакан с водой нужен потому, что пустая печь или печь с пустой посудой внутри работать не будет. Включите режим максимальной мощности на 45-60 секунд. Если после этого посуда осталась холодной или нагрелась не значительно, она может использоваться в микроволновой печи. Если посуда горячая, особенно дно, ее использовать нельзя.

Посуда	Рекомендации
Посуда для жарки	Следуйте инструкциям производителя. Дно посуды для обжаривания должно быть не менее 5мм от вращающейся поверхности. Неправильное использование может привести к поломке.
Столовая посуда	Только посуда, предназначенная для микроволновых печей. Следуйте инструкциям производителя. Не используйте посуду с трещинами или сколами.
Стеклянные емкости – кувшины, стаканы и пр.	Всегда снимайте крышку. Подогревайте напитки или еду только до теплого состояния. Большинство стеклянных стаканов, кувшинов и пр. не являются жаропрочными и могут треснуть.
Стеклянная посуда	Только жаропрочная стеклянная посуда, предназначенная для печей. Убедитесь в том, что на ней нет металлических вставок, узоров, окантовки. Не используйте посуду с трещинами или сколами.
Мешочки для приготовления в печи	Следуйте инструкциям производителя. Не закрывайте и не фиксируйте металлическими элементами. Делайте отверстия для выхода пара.
Бумажные тарелки и чашки	Используйте только для кратковременного подогрева. При приготовлении не оставляйте печь без присмотра.
Бумажные салфетки	Используйте для впитывания жира и накрывании еды только для кратковременного подогрева. При приготовлении не оставляйте печь без присмотра.

Пергаментная бумага	Используйте в качестве крышки во избежание разбрызгивания или в качестве обертки при приготовлении на пару.
Изделия из пластика	Только изделия, специально предназначенные для микроволновых печей - следуйте инструкциям производителя: должна быть маркировка «Для микроволновых печей». <i>Будьте осторожны: некоторые виды пластмассовых контейнеров размягчаются по мере того, как еда внутри них становится горячей.</i> <i>В «Пакетиках для кипячения» и герметично закрытых полиэтиленовых пакетах нужно сделать вентиляционные надрезы или проколы.</i>
Пищевая пленка	Только специально предназначенная для микроволновых печей. Используется для накрывания еды во время приготовления, для удерживания жидкости и сохранения пищи сочной, также в качестве защиты от брызг. Будьте внимательны: пищевая пленка не должна касаться приготавливаемой или разогреваемой еды.
Температурные датчики-термометры для еды	Только подходящие для микроволновых печей (термометры для приготовления мяса и кондитерских изделий).
Вощеная бумага	Используйте в качестве крышки во избежание разбрызгивания или для удержания влаги при приготовлении.

Запрещенные материалы:

Материал	Нельзя использовать в микроволновой печи
Посуда из алюминия – контейнеры, сковородки, поддоны.	Металл защищает пищу от воздействия микроволновой энергии и мешает процессу приготовления. Также металлические элементы могут привести к появлению электрической дуги или пожару.
Пищевой картон с металлическими вставками или ручками	
Металлическая посуда или любая посуда с металлизированным орнаментом или отделкой, включая золочение и серебрение, а также элементы росписи металлизированной краской	Переложите еду в рекомендуемую посуду для микроволновых печей.
Металлический крепеж, элементы крепления, алюминиевая фольга	
Бумажные пакетики, не предназначенные для микроволновых печей	Могут привести к пожару.
Пенопласт	Пенопласт может расплавиться под воздействием высокой температуры и попасть в пищу.



Меры безопасности.

1. Не используйте устройство с открытой дверцей, это вредно для устройства, а также снизит его эффективность. Кроме того, оберегайте от повреждений замок дверцы устройства.
2. Не помещайте никакие предметы между передней стороной печи и дверцей, и не позволяйте грязи и чистящим средствам накапливаться на уплотнительных поверхностях.
3. При любом повреждении, немедленно прекратите использование устройства. Чрезвычайно важно следить за исправностью дверцы и замка, петель и защёллок, а также дверных уплотнителей и любых других уплотнительных поверхностей.
4. Любое техническое обслуживание и ремонт могут быть выполнены исключительно квалифицированным персоналом. Не пытайтесь разбирать устройство самостоятельно, это может быть опасно для жизни, а также лишит Вас права на бесплатное гарантийное обслуживание.
5. Запрещается помещать в микроволновую печь животных.
6. Устройство следует хранить и перевозить исключительно в местах, защищённых от грязи и пыли.

Внимание:

При эксплуатации данного устройства необходимо соблюдать следующие правила:

Во избежание ожогов, удара электрическим током, пожара, и другого возможного вреда для имущества и здоровья людей:

1. Внимательно ознакомьтесь с сопроводительной документацией к устройству (руководство пользователя), а также сохраните гарантийный талон. Он необходим для обращения в случае возникновения претензий к качеству товара.
2. Используйте устройство исключительно для целей, обозначенных данным руководством пользователя.
3. Не используйте для чистки устройства какие-либо агрессивные или едкие вещества.
4. Данный тип микроволновой печи предназначен только для приготовления и разморозки пищи в домашних условиях. Устройство не предназначено для промышленного или лабораторного использования.

5. Не включайте устройство, если внутри нет продуктов питания, это может привести к выходу печи из строя.

6. Не пользуйтесь устройством, если оно было повреждено (от падения, удара, или каким-либо другим образом), был поврежден провод питания, или его вилка, а также при обнаружении любых сбоев функционирования устройства. При обнаружении любого сбоя в работе устройства, либо его внешних или внутренних повреждений, немедленно прекратите использование устройства и обратитесь в авторизованный сервисный центр.

ВНИМАНИЕ: Дети допускаются к пользованию устройством без присмотра взрослых только в том случае, если им были даны подробные инструкции по пользованию устройством, а также разъяснены все меры предосторожности из данного руководства, равно как и возможные последствия их несоблюдения.

7. Во избежание возгорания внутри полости устройства:

- При необходимости приготовления продуктов в пластиковой или бумажной упаковке, убедитесь, что данная конкретная упаковка рассчитана на приготовление в микроволновой печи.
- При приготовлении продуктов в пластиковой или бумажной упаковке, внимательно следите за процессом приготовления, во избежание возгорания.
- Перед помещением продуктов в бумажной упаковке внутрь печи, убедитесь, что Вы сняли все перевязочные нити.
- При возникновении дыма или характерного запаха, немедленно выключите печь, и отсоедините её от розетки. Держите дверцу закрытой, чтобы предотвратить усиление пламени (если оно имеется внутри).
- Не используйте устройство в качестве контейнера для хранения. Не оставляйте бумагу, посуду, продукты питания и прочее внутри устройства, когда оно не используется.

ВНИМАНИЕ: Не разогревайте жидкости в закрытых контейнерах, так как они могут взорваться.

8. Разогрев напитков в микроволновой печи может привести к внезапному, резкому вскипанию.

9. Не жарьте продукты в микроволновой печи. Горячее масло может повредить устройство, посуду, а также представляет собой опасность серьезных ожогов кожи.



10. Не разогревайте в микроволновой печи яйца в скорлупе, либо сваренные вкрутую, так как они могут взорваться.

11. Продукты с кожурой, такие как картофель, кабачки, яблоки, необходимо протыкать тонкой иглой, прежде чем разогревать в микроволновой печи.

12. Во избежание ожогов, необходимо тщательно размешивать или взбалтывать содержимое бутылочек и баночек для кормления детей, после разогрева в микроволновой печи, прежде, чем давать его детям.

13. Посуда, в которой разогреваются продукты, также может ощутимо нагреваться. При извлечении блюд, беритесь за специальные ручки (если таковые имеются), либо используйте прихватку (не входит в комплект).

14. Используйте исключительно посуду, специально предназначенную для использования в микроволновой печи. Использование неподходящей посуды может повлечь за собой повреждение печи, а также нанести вред Вашему здоровью.

15. К пользованию данным устройством не допускаются дети, лица с ограниченными физическими, сенсорными или умственными способностями, за исключением случаев, когда они находятся под прямым присмотром лица, непосредственно ответственного за их безопасность, либо этим лицом были даны подробные инструкции по пользованию устройством, а также разъяснены все меры предосторожности из данного руководства, равно как и возможные последствия их несоблюдения.

16. Микроволновая печь должна быть установлена автономно, без непосредственного контакта со стенами или другими устройствами. Кроме того, всегда следите, чтобы вентиляционные отверстия устройства не были заблокированы.

ВНИМАНИЕ: Не устанавливайте микроволновую печь в непосредственной близости от мощных источников тепла, таких как кухонная плита, отопительная батарея, или нагревательные приборы. Это может нанести устройству вред, а также лишить Вас права на бесплатное гарантийное обслуживание.

17. Поверхность и дверца устройства могут ощутимо нагреваться при использовании, это нормальное явление.

18. Данное устройство не предназначено для коммерческого использования. Использование допускается исключительно в личных, домашних целях.
19. Не снимайте специальные удерживатели расстояния, находящиеся на задней и боковых сторонах устройства. Они необходимы для соблюдения минимально допустимого расстояния от устройства до преграды.
20. При необходимости перемещения/транспортировки устройства, предварительно извлеките из его полости стеклянное блюдо, а также другие незакрепленные части. Это поможет предотвратить повреждение устройства при перемещении.
21. При необходимости использования фольги для приготовления блюд в микроволновой печи, используйте исключительно специальную фольгу для микроволновых печей (не входит в комплект).
22. Помните о том, что при разогреве блюд, накрытых крышкой, во время её открытия, наружу может резко вырваться пар. Будьте осторожны и избегайте ожогов.

Чистка.

Обязательно отключите устройство от источника электропитания перед чисткой.

1. Очистите внутреннюю часть печи, используя слегка влажную тряпку.
2. Вымойте аксессуары в мыльной воде.
3. Раму дверцы, уплотнитель и соседние части следует тщательно очистить влажной тряпкой в местах загрязнения.
4. Не используйте жесткие абразивные чистящие средства или острые металлические скребки для очистки дверного стекла печи, так как они могут поцарапать поверхность, что может привести к разрушению стекла.
5. Для более простой очистки стенок внутренней части печи, которых может коснуться приготовленная еда: положите половину лимона в миску, добавьте 300 мл воды и подогрейте в микроволновой печи при 100% мощности в течение 10 минут. Затем протрите полость печи чистой, мягкой, сухой тряпкой.



Установка отдельно стоящей микроволновой печи.

1. Прежде чем включать устройство, убедитесь, что весь упаковочный материал снят с него и извлечен из его полости.

ВНИМАНИЕ: Проверьте устройство на наличие дефектов и повреждений, таких как некорректно установленная дверца, неисправный замок дверцы, внутреннее покрытие полости устройства, поврежденные или незафиксированные защёлки и петли, а также вмятины или царапины внутри полости или на дверце. При обнаружении дефектов или повреждений устройства немедленно прекратите его использование, и обратитесь по месту его приобретения.

2. Микроволновая печь должна быть установлена на ровной, стабильной поверхности.

3. Не подвергайте устройство воздействию влаги, экстремальных температур, а также не устанавливайте его в непосредственной близости со взрывоопасными или легко-воспламеняющимися веществами.

4. Для нормального функционирования устройство должно иметь достаточную вентиляцию. Необходимо оставлять 20 см от верхней стороны устройства, 10 см от задней стороны, и 5 см от боковых сторон до преграды. Не загромождайте вентиляционные отверстия устройства, и не снимайте подставку с нижней стороны.

5. Не используйте устройство без стеклянного блюда, вращающейся роликовой подставки, корректно установленных внутри полости устройства.

6. Следите, чтобы провод питания не был защемлён, придавлен, и не контактировал с горячими поверхностями, а также с острыми предметами.

7. Розетка, к которой Вы подключили устройство, должна быть легкодоступна для экстренного отключения от неё устройства, в случае необходимости.

8. Не используйте устройство вне помещения.

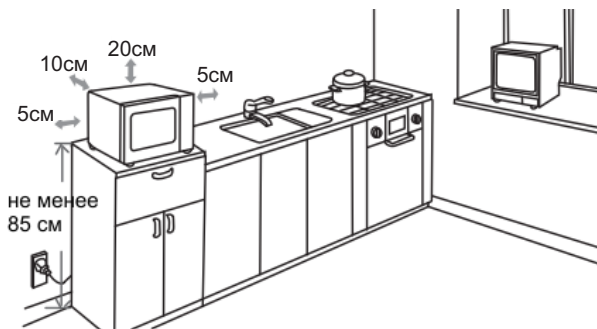

Эксплуатация отдельно стоящей микроволновой печи. Модель 4 MW FR 2011 WH ME

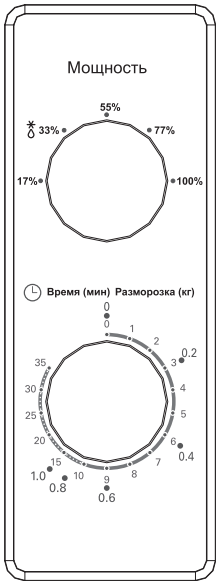

1. Установить мощность, с которой будут готовиться продукты, можно поворачивая ручку мощности до желаемого уровня.
2. Установить время приготовления можно, поворачивая ручку таймера до желаемого времени.
3. Микроволновая печь автоматически начнет готовить после того, как уровень мощности и время установлены.
4. После того, как время приготовления закончится, раздастся звуковой сигнал, и устройство отключится.
5. Если устройство не используется, время всегда должно быть установлено на «0».

ВНИМАНИЕ: Извлекая продукты, убедитесь, что печь выключена, повернув переключатель таймера к отметке 0 (ноль). Если не сделать этого, работа пустой микроволновой печи может привести к перегреву и повреждению магнетрона.

ВНИМАНИЕ: Не устанавливайте печь над кухонной плитой или другими устройствами источниками тепла. Если установить ее рядом или над источником тепла, печь может выйти из строя, и гарантия будет аннулирована.

Функция/Мощность	Выходная мощность	Применение
Низкая	17%	Мягкое мороженое
Средняя – низкая (размораживание)	33%	Приготовление супа, мягкое масло или размораживание
Средняя	55%	Тушение, рыба
Средняя – высокая	77%	Рис, рыба, курица, мясной фарш
Высокая	100%	Разогрев, молоко, кипячение воды, овощи, напитки



Эксплуатация отдельно стоящей микроволновой печи. Модель 4 MW FR 2021 WH ME

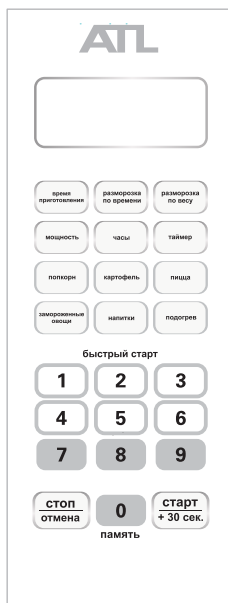

Установка текущего времени.

Часы работают в 12-часовой системе отсчета времени.

Подключите печь к сети. При этом прозвучит звуковой сигнал (один раз), на дисплее автоматически появится индикация «0:00».

Нажмите кнопку Часы/Таймер для входа в режим установки (или коррекции) текущего времени, начнет мигать индикация часов. С помощью цифровых кнопок, установите нужное время. Показания часов устанавливаются в пределах от 1 до 12, показания минут - в пределах от 0 до 59.

Пример: чтобы установить время «9:15» последовательно нажимайте цифровые кнопки 0, 9, 1, 5.

Нажмите кнопку Часы/Таймер для подтверждения установленного времени, замигает символ «:» и начнется отсчет времени.

Для сброса неправильно набранных цифр нажмите кнопку Стоп/Отмена, дисплей вернется к показаниям ранее установленного времени.

Функция таймер.

Функция «Таймер» позволяет выдать звуковой сигнал по истечении заданного Вами промежутка времени. Таймер не связан с работой самой микроволновой печи, но может помочь, когда нужно просто засесть время приготовления блюда.

Нажмите два раза кнопку Часы/Таймер, на дисплее отобразится индикация «00:00».

При последовательном нажатии цифровых кнопок установите желаемое время.

Максимально возможное время, которое вы можете установить - 99 минут 99 секунд.

Нажмите кнопку Старт/+30 сек. для подтверждения установки, начнется обратный отсчет времени.

По истечении установленного времени прозвучат пять звуковых сигналов, и дисплей вернется к отображению текущего времени.

Время отсчёта таймера, отображаемое на индикаторе, задано в условных единицах, длительность которых может отличаться от длительности реального времени.

Приготовление в режиме микроволны.

Режим «Микроволны» используется для разогревания и приготовления пищи.

В этом режиме Вы можете установить уровень мощности микроволн и время приготовления.

Положите продукты в посуду, пригодную для приготовления в микроволновой печи.

Откройте дверцу печи, в камере печи загорится свет. Поставьте посуду с продуктами на стеклянное блюдо и закройте дверцу, свет в камере печи погаснет.

Нажмите один раз кнопку Время приготовления, на дисплее отобразится индикация «00:00».

При помощи цифровых кнопок установите желаемое время, максимально возможное время, которое Вы можете установить - 99 минут 99 секунд.

Нажмите кнопку Мощность, на дисплее появится индикация «PL10», что соответствует уровню мощности микроволн 100 %.

Необходимый уровень мощности можно выбрать, нажимая цифровые кнопки в соответствии с таблицей

Нажимаемые кнопки	10	9	8	7	6	5	4	3	2	1	0
Мощность	100%	90%	80%	70%	60%	50%	40%	30%	20%	10%	0%
Индикация на дисплее	PL10	PL9	PL8	PL7	PL6	PL5	PL4	PL3	PL2	PL1	PL0

Нажмите кнопку Старт/+30 сек., начнется процесс приготовления продуктов.

В процессе приготовления на дисплее отображается время, оставшееся до конца приготовления.

Пример - Вам необходимо готовить блюдо при уровне микроволновой мощности 80 % в течение 15 мин. Для этого:

Поместите продукты в печь;

Нажмите один раз кнопку Время приготовления, на дисплее отобразится индикация «00:00»;

Последовательно нажмите кнопки 1, 5, 0, 0 для ввода времени приготовления;

Нажмите последовательно кнопки Мощность и 8, установится индикация «PL8»;

Нажмите кнопку Старт/+30 сек., начнется процесс приготовления продуктов.

В процессе приготовления на дисплее отображается время, оставшееся до конца приготовления.

Режимы гриль и комби.

Вы можете готовить пищу, выбрав режим «Гриль» или один из двух комбинированных режимов, нажимая кнопку Гриль/Комби. В этих режимах Вы можете установить время приготовления, мощность микроволн и гриля задаются автоматически и приведены в таблице.

Режим	Число нажатий кнопки Гриль/Комби	Индикация на дисплее	Мощность микроволн, %	Мощность гриля, %
Гриль	1	G-1	0	100
Комбинированный 1	2	C-1	55	45
Комбинированный 2	3	C-2	36	64

Режим «Гриль» используется для образования румяной корочки и запекание блюд.

Поместите продукты в печь.

Нажмите кнопку Гриль/Комби, на дисплее отобразится «G-1».

Установите время приготовления. Максимально возможное время приготовления - 99 минут 99 секунд.

Например, чтобы ввести время приготовления 12 минут 50 секунд, последовательно нажмите цифровые кнопки 1, 2, 5, 0.

Нажмите кнопку Старт/+30 сек., начнется процесс приготовления продуктов.

В процессе приготовления на дисплее отображается время, оставшееся до конца приготовления, и будет мигать символ индикации режима.

Примечания:

В режиме «Гриль» рекомендуется использовать предназначенную для этого режима решетку для гриля, которая должна устанавливаться на поворотный стол (стеклянное блюдо).

В процессе приготовления Вы можете увеличить время приготовления, нажав кнопку Старт/+30 сек..

Будьте осторожны вынимая пищу, так как посуда, в которой она готовилась, будет горячей!

Приготовление в комбинированных режимах.

Использование комбинированных режимов позволяет комбинировать режимы «Микроволны» и «Гриль».

Необходимый комбинированный режим можно выбрать нажатиями кнопки Гриль/Комби.

В процессе приготовления на дисплее отображается время, оставшееся до конца приготовления.

Поместите продукты в печь.

Нажимайте кнопку Гриль/Комби до появления на дисплее индикации необходимого комбинированного режима: «С-1» или «С-2».

Установите время приготовления. Максимально возможное время приготовления - 99 минут 99 секунд. Например, чтобы ввести время приготовления 25 минут, последовательно нажмите цифровые кнопки 2, 5, 0, 0.

Нажмите кнопку Старт/+30 сек., начнется процесс приготовления продуктов, на дисплее будет отображаться время, оставшееся до конца приготовления.

По окончании процесса приготовления продуктов печь отключится, прозвучат пять звуковых сигналов.

Быстрый старт.

Когда печь находится в режиме ожидания, Вы можете начать приготовление при уровне мощности 100% следующими способами:

Поместите продукты в печь.

Нажмите кнопку Старт/+30 сек.. Начнется приготовление в течение 30 с.

Нажатием цифровой кнопки 1...6, выберите соответствующее время приготовления от 1 до 6 минут.

После нажатия кнопки Время приготовления и выбора времени приготовления нажмите кнопку Старт/+30 сек..

В процессе приготовления на дисплее отображается время, оставшееся до конца приготовления.

Размораживание по весу.

Режим «Размораживания по весу» позволяет размораживать продукты весом от 100 до 2000 г.

Поместите замороженные продукты в печь.

Нажмите один раз кнопку Размораживание по весу/времени, на дисплее появится индикация «dEF1».

При помощи цифровых кнопок установите вес продукта в диапазоне от 100 до 2000г.

Нажмите кнопку Старт/+30 сек., начнется процесс размораживания продуктов по установленному весу.

В процессе размораживания на дисплее будет отображаться время, оставшееся до конца размораживания.

Размораживание по времени.

Поместите замороженные продукты в печь.

Нажмите два раза кнопку Размораживание по весу/времени, на дисплее появится индикация «dEF2».

При помощи цифровых кнопок введите время размораживания в диапазоне 00:01 - 99:99.

В этом режиме уровень мощности по умолчанию - 30%.

Нажмите кнопку Старт/+30 сек., начнется процесс размораживания продуктов по установленному времени.

В процессе приготовления на дисплее отображается время, оставшееся до конца размораживания.

Подогрев.

В режиме «Подогрев» вы можете разогреть порцию готового к употреблению продукта весом 250, 350 или 500г простым выбором веса порции. Уровень мощности и необходимое время разогрева задаются автоматически.

Поместите продукты в печь.

Нажмите кнопку Подогрев один раз, на дисплее отобразится «250», что соответствует весу продукта 250 грамм.

Нажимая кнопку Подогрев, выберите желаемый вес продукта: 250, 350 или 500 грамм.

Нажмите кнопку Старт/+30 сек., начнется процесс подогрева продуктов, по окончании которого вы услышите пять звуковых сигналов, и на дисплее появится индикация текущего времени.

Поэтапное приготовление.

Вы можете приготовить пищу в два этапа. Если при поэтапном приготовлении одним из этапов является размораживание, то оно должно быть первым.

В течение этапа приготовления на дисплее будет отображаться время, оставшееся до конца этапа. По окончании этапа приготовления печь подаст звуковой сигнал и начнет следующий этап приготовления.

Пример - Вам необходимо готовить продукт при уровне микроволновой мощности 80 % в течение 10 мин, а затем готовить его при уровне микроволновой мощности 60 % в течение 15 мин. Для этого:

Поместите продукты в печь;

Нажмите один раз кнопку Время приготовления, затем установите время приготовления, нажав кнопки 1, 0, 0, 0;

Нажмите один раз кнопку Мощность, затем установите уровень мощности 80%, нажав кнопку 8;

Нажмите один раз кнопку Время приготовления, затем установите время приготовления, нажав кнопки 1, 5, 0, 0;

Нажмите один раз кнопку Мощность, затем установите уровень мощности 60%, нажав кнопку 6, нажмите кнопку Старт/+30 сек. для начала приготовления.

Функция память.

Функция «Память» позволяет записать программу Ваших собственных режимов приготовления. Нажимая кнопку 0/Память, Вы можете выбрать одну из трех программ, на дисплее отобразятся символы «1», «2» или «3». Под каждым символом можно запрограммировать 1 или 2 этапа приготовления.

Пример - Сделайте под цифрой 2 следующую программу: приготовление продукта при уровне микроволновой мощности 80 % в течение 10 мин. Для этого:

В режиме текущего времени нажмите два раза кнопку 0/Память, на дисплее отобразится номер программы «2»;

Нажмите один раз кнопку Время приготовления, затем установите время приготовления, нажав кнопки 1, 0, 0, 0;

Нажмите один раз кнопку Мощность, затем установите уровень мощности 80%, нажав кнопку 8;

Нажмите кнопку Старт/+30 сек. чтобы сохранить установки. Нажмите кнопку Стоп/Отмена - произойдет возврат в режим текущего времени.

Режим автоменю.

Режим «Автоменю» позволяет приготовить некоторые продукты простым выбором вида и веса продукта, при этом уровень мощности и необходимое время приготовления задаются автоматически.

Приготовление попкорна

Нажмите кнопку Попкорн один раз, на дисплее отобразится 50, что соответствует весу 50 грамм.

Нажимая кнопку Попкорн, выберите желаемый вес продукта: 50 или 100 грамм.

Нажмите кнопку Старт/+30 сек., начнется процесс приготовления продуктов, по окончании которого Вы услышите пять звуковых сигналов, и на дисплее появится индикация текущего времени.

Приготовление картофеля

Нажмите кнопку Картофель один раз, на дисплее отобразится символ «1».

Нажимая кнопку Картофель, выберите необходимый вес продукта согласно таблице.

Вес продукта	Кол - во нажатий	Изображение на дисплее
около 230 г	Один раз	1
около 460 г	Дважды	2
около 690 г	Трижды	3

Нажмите кнопку Старт/+30 сек., начнется процесс приготовления продуктов, по окончании которого Вы услышите пять звуковых сигналов.

Приготовление замороженных овощей

Нажмите кнопку Замороженные овощи один раз, на дисплее отобразится «150», что соответствует весу 150 грамм.

Нажимая кнопку Замороженные овощи, выберите желаемый вес продукта: 150, 350 или 500 грамм.

Нажмите кнопку Старт/+30 сек., начнется процесс приготовления продуктов, по окончании которого Вы услышите пять звуковых сигналов.

Разогрев напитков

Нажмите кнопку Напитки один раз, на дисплее отобразится символ «1», что соответствует 120 мл.

Нажимайте кнопку Напитки, пока на дисплее не отобразится желаемый объем продукта: 1, 2 или 3 чашки, одна чашка соответствует приблизительно 120 мл.

Нажмите кнопку Старт/+30 сек., начнется процесс подогрева напитков.



Приготовление пиццы.

Нажмите кнопку Пицца один раз, на дисплее отобразится «100», что соответствует весу 100 грамм.

Нажимая кнопку Пицца, выберите желаемый вес продукта: 100, 200 или 400 грамм.

Нажмите кнопку Старт/+30 сек., начнется процесс приготовления продуктов, по окончании которого Вы услышите пять звуковых сигналов.

Приготовление мяса

Цыпленок.

Нажмите один раз кнопку Мясо, на дисплее отобразится индикация CHIC.

Нажмите кнопку Старт/+30 сек. для подтверждения. На дисплее отобразится индикация «400», что соответствует 400 граммам продукта.

Нажимая кнопку Мясо, выберите необходимый вес продукта: 400, 600, 800, 1000 или 1200 грамм.

Нажмите кнопку Старт/+30 сек., начнется процесс приготовления. По окончании приготовления Вы услышите пять звуковых сигналов, и на дисплее появится индикация текущего времени.

Говядина

Нажмите два раз кнопку Мясо, на дисплее отобразится индикация «BEEF».

Нажмите кнопку Старт/+30 сек. для подтверждения. На дисплее отобразится индикация «300», что соответствует 300 граммам продукта.

Нажимая кнопку Мясо, выберите необходимый вес продукта: 300, 500, 700, 900 или 1100 грамм.

Нажмите кнопку Старт/+30 сек., начнется процесс приготовления. По окончании приготовления Вы услышите пять звуковых сигналов.

Свинина

Нажмите три раз кнопку Мясо, на дисплее отобразится индикация «PO».

Нажмите кнопку Старт/+30 сек. для подтверждения. На дисплее отобразится индикация «150», что соответствует 150 граммам продукта.

Нажимая кнопку Мясо, выберите необходимый вес продукта: 150, 300, 450, 600 или 750 грамм.

Нажмите кнопку Старт/+30 сек., начнется процесс приготовления. По окончании приготовления Вы услышите пять звуковых сигналов, и на дисплее появится индикация текущего времени.



Функция справка.

В процессе приготовления, для режимов «Микроволны», «Гриль» и комбинированных, Вы можете проверить установленный уровень мощности или режим работы печи. Для этого, нажмите кнопку Мощность в режиме «Микроволны» или кнопку Гриль/Комби для гриля и комбинированных режимов, на дисплее в течение 3 с будет отображаться установленный уровень мощности или режим работы печи, после чего дисплей вернется к отображению времени, оставшегося до конца приготовления.

Для справки о текущем времени в процессе приготовления, нажмите кнопку Часы/Таймер. На дисплее в течение 3 с отображается текущее время, после чего дисплей вернется к отображению времени, оставшегося до конца приготовления.

Функция блокировка.

Для предотвращения случайного включения печи детьми или людьми, не знакомыми с правилами эксплуатации печи, предусмотрена функция защитной блокировки органов управления.

Для включения блокировки нажмите и удерживайте кнопку Стоп/Отмена в течение 3 с, прозвучит звуковой сигнал и на дисплее появится символ « [] ».

Для снятия блокировки нажмите и удерживайте кнопку Стоп/Отмена" в течение 3 с, прозвучит звуковой сигнал и на дисплее появится индикация текущего времени.

Прерывание работы в процессе приготовления.

Прерывание работы печи дает возможность перевернуть или перемешать пищу в процессе приготовления. Прервать процесс можно двумя способами:

1. Нажмите кнопку Стоп/Отмена. Для продолжения процесса приготовления нажмите кнопку Старт/+30 сек..
2. Откройте дверцу печи. Печь перестанет работать. Для продолжения процесса приготовления закройте дверцу и нажмите кнопку Старт/+30 сек..

Эксплуатация отдельно стоящей микроволновой печи.

Модель 4 MW AFR 2321 IN ME

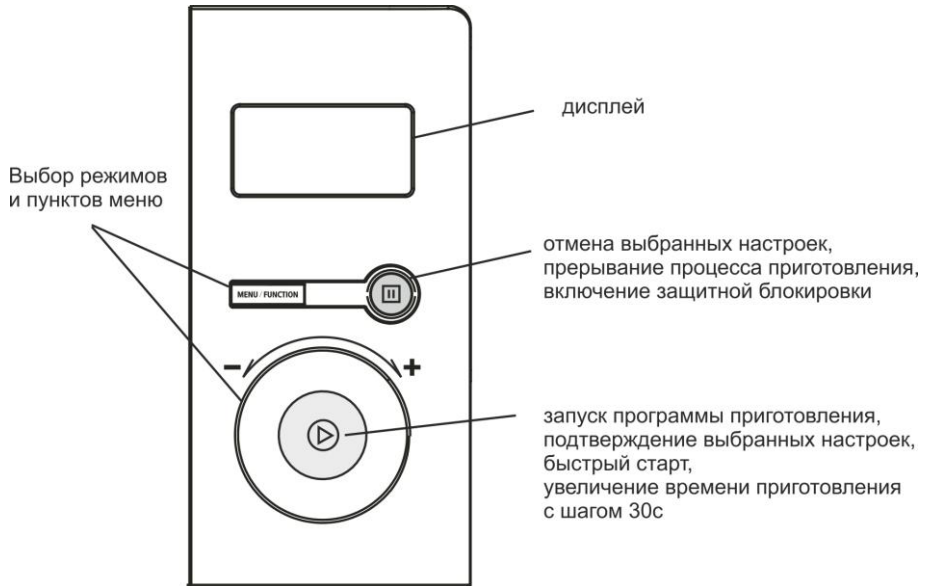

Установка текущего времени.

Часы работают в 24-часовой системе отсчета времени.

Подключите печь к сети. При этом прозвучит звуковой сигнал (один раз), на дисплее появится индикация «WELCOME».

Нажмите кнопку Меню/Функция, на дисплее появится индикация «MICROWAVE».

Поворачивая регулятор, выберите показания индикации «CLOCK».

Нажмите кнопку  для входа в режим установки (или коррекции) текущего времени, начнет мигать индикация часов. Поворачивая регулятор, установите показания часов.

Показания часов устанавливаются в пределах от 0 до 23.

Нажмите кнопку  индикация в показаниях часов перестанет мигать, замигает индикация минут. Поворачивая регулятор, установите показания минут. Показания минут устанавливаются в пределах от 0 до 59.

Нажмите кнопку  для подтверждения установленного времени, замигает индикатор «:», и начнется отсчет времени.



Функция таймер.

Функция «Таймер» позволяет выдать звуковой сигнал по истечении заданного Вами промежутка времени. Таймер не связан с работой самой микроволновой печи, но может помочь, когда нужно просто засесть время во время кулинарных действий на кухне.

Нажмите кнопку Меню/Функция, затем поворотом регулятора, выберите показания индикации «KITCHEN TIMER».

Нажмите кнопку  на дисплее появится индикация «КТ 00:00».

Поворачивая регулятор, установите желаемое время. Время устанавливается в пределах от 0:05 секунд до 95:00 минут.

Нажмите кнопку  для подтверждения установки, начнется обратный отсчет времени.

По истечении установленного времени прозвучат пять звуковых сигналов, и на дисплее отобразится индикация «END».

Режим гриль.

Режим «Гриль» используется для образования румяной корочки и запекание блюд.

Поместите продукты в печь.

Последовательным нажатием кнопки Меню/Функция, либо однократным нажатием кнопки Меню/Функция и поворотом регулятора выберите индикацию «GRILL». Для подтверждения выбора нажмите кнопку , на дисплее появится индикация «G 00:00».

Далее установите необходимое время приготовления, поворачивая регулятор. Время приготовления устанавливается в пределах от 5 с до 95 мин.

Нажмите кнопку  для начала приготовления.

В процессе приготовления на дисплее отображается время, оставшееся до конца приготовления.

Примечания

- 1 В режиме «Гриль» рекомендуется использовать предназначенную для этого режима решетку для гриля, которая должна устанавливаться на стеклянное блюдо.
- 2 В процессе приготовления (в середине цикла) прозвучит двойной звуковой сигнал, после которого для равномерного приготовления продукта рекомендуется открыть дверцу, перевернуть продукт, закрыть дверцу и нажать кнопку  для продолжения процесса приготовления.

Режим микроволны.

Режим «Микроволны» используется для разогревания и приготовления пищи.

В этом режиме Вы можете установить уровень мощности микроволн и время приготовления.

Откройте дверцу печи, в камере печи загорится свет. Поставьте посуду с продуктами на стеклянное блюдо и закройте дверцу, свет в камере печи погаснет.

Нажмите кнопку Меню/Функция, на дисплее появится индикация «MICROWAVE».

Нажмите кнопку  для подтверждения выбора режима «микроволны», на дисплее появится индикация «M P100».

Последовательным нажатием кнопки Меню/Функция, либо поворотом регулятора выберите необходимый уровень мощности в соответствии с таблицей.

Уровень мощности, %	100%	80%	50%	30 %	10%
Индикация на дисплее	P100	P80	P50	P30	P10

Для подтверждения выбора мощности нажмите кнопку , на дисплее появится индикация «M 00:00».

Далее установите необходимое время приготовления, поворачивая регулятор

. Время приготовления устанавливается в пределах от 5 с до 95 мин.

Нажмите кнопку  для начала приготовления.

В процессе приготовления на дисплее отображается время, оставшееся до конца приготовления.

Шаг установки времени по диапазонам:

от 0 до 1 мин через 5 с, от 1 до 5 мин через 10 с, от 5 до 10 мин через 30 с, от 10 до 30 мин через 1 мин, от 30 до 95 мин через 5 мин.

Быстрый старт.

Когда печь находится в режиме ожидания, Вы можете начать приготовление при уровне мощности 100 % двумя способами:

- 1 Нажмите кнопку  . Начнется приготовление в течение 30 с.
- 2 Поворачивая регулятор против часовой стрелки, установите необходимое время приготовления. Время приготовления устанавливается в пределах от 5 с до 95 мин.

Нажмите кнопку  для начала приготовления



Приготовление в комбинированных режимах.

Использование комбинированных режимов позволяет комбинировать режимы «Микроволны» и «Гриль».

Поместите продукты в печь.

Последовательным нажатием кнопки Меню/Функция либо однократным нажатием кнопки Меню/Функция и поворотом регулятора выберите индикацию «COMBI». Для подтверждения выбора нажмите кнопку , на дисплее появится индикация «С1 М55».

Нажимая кнопку Меню/Функция либо поворачивая регулятор, выберите подходящий по уровню мощности режим - «С1» или «С2» согласно таблицы.

Режим	Индикация на дисплее	Уровень мощности, %	
		микроволн	гриля
С1	С1 М55	55	45
С2	С2 М36	36	64

Нажмите кнопку  для подтверждения.

Установите необходимое время приготовления, поворачивая регулятор. Время приготовления устанавливается в пределах от 5 с до 95 мин.

Нажмите кнопку  для начала приготовления. В процессе приготовления на дисплее отображается время, оставшееся до конца приготовления.

Размораживание по весу.

Режим «Размораживание по весу» позволяет размораживать продукты весом от 100 до 2000 г.

Поместите замороженные продукты в печь.

Последовательным нажатием кнопки Меню/Функция либо однократным нажатием кнопки Меню/Функция и поворотом регулятора выберите индикацию «WEIGHT DEFROST». Для подтверждения выбора нажмите кнопку , на дисплее появится индикация «WD 00:00».

Поворачивая регулятор, установите вес размораживаемого продукта в граммах.

Нажмите кнопку  для начала размораживания. В процессе размораживания на дисплее будет отображаться время, оставшееся до конца размораживания.

Размораживание по времени.

Последовательным нажатием кнопки Меню/Функция либо однократным нажатием кнопки Меню/Функция и поворотом регулятора выберите индикацию «TIME DEFROST».

Для подтверждения выбора нажмите кнопку  , на дисплее появится индикация «TD 00:00».

Поворачивая регулятор , установите время размораживания. Время размораживания устанавливается в пределах от 5 с до 95 мин.

Нажмите кнопку  для начала размораживания. В процессе размораживания на дисплее будет отображаться время, оставшееся до конца размораживания.

Функция справка.

В процессе приготовления, для режимов «Микроволны», «Гриль» и комбинированных, Вы можете проверить установленный уровень мощности или режим работы печи. Для этого нажмите кнопку Меню/Функция, на дисплее в течение 2-3 с будет отображаться установленный уровень мощности или режим работы, после чего дисплей вернется к отображению времени, оставшегося до конца приготовления.

Поэтапное приготовление.

Вы можете приготовить пищу в два этапа. Если при поэтапном приготовлении одним из этапов является размораживание, то оно должно быть первым.

В течение этапа приготовления на дисплее будет отображаться время, оставшееся до конца этапа. По окончании первого этапа приготовления печь подаст звуковой сигнал и начнет следующий этап приготовления.

Пример - Вам необходимо размораживать продукт в течение 5 мин, а затем готовить его при уровне микроволновой мощности 80 % в течение 7 мин. Для этого:

Последовательным нажатием кнопки Меню/Функция, выберите индикацию «TIME DEFROST». Для подтверждения выбора нажмите кнопку  , на дисплее появится индикация «TD 00:00».

Поворачивайте регулятор до появления на дисплее индикации «5:00»;

Нажмите кнопку Меню/Функция, на дисплее появится индикация «MICROWAVE».

Нажмите кнопку  для подтверждения на дисплее появится индикация «M P100».

Нажатием кнопки Меню/Функция, выберите индикацию «M P80». Для подтверждения выбора мощности нажмите кнопку  , на дисплее появится индикация «M 00:00».

Поворачивайте регулятор до появления на дисплее индикации «7:00»;

Нажмите кнопку  для начала приготовления.

Режим Автоменю.

Режим «Автоменю» позволяет приготовить некоторые продукты простым выбором вида и веса продукта, при этом уровень мощности и необходимое время приготовления задаются автоматически.

В зависимости от вида продукта, который Вы желаете приготовить, выберите пункт меню в соответствии с таблицей. Для этого:

Поворачивайте регулятор по часовой стрелке до появления на дисплее соответствующей индикации;

Нажмите кнопку  для подтверждения выбора;

Поворачивая регулятор, установите вес продукта. Вес продукта должен соответствовать весу указанному в таблице.

Нажмите кнопку  для начала приготовления. В процессе приготовления на дисплее отображается время, оставшееся до конца приготовления.

Вид продукта	Индикация	Вес
ПИЦЦА	PIZZA	200 g
		400 g
МЯСО	MEAT	250 g
		350 g
		450 g
ОВОЩИ	VEGETABLE	200g
		300g
		400g
МАКАРОНЫ	PASTA	50 g (добавить 450 мл холодной воды)
		100g (добавить 800 мл холодной воды)
КАРТОФЕЛЬ	POTATO	200g
		400g
		600g
РЫБА	FISH	250 g
		350 g
		450 g
НАПИТКИ	BEVERAGE	1 (120 мл)
		2 (240 мл)
		3 (360 мл)
ПОПКОРН	POPCORN	50g
		85g
		100g

Функция блокировка.



Для предотвращения случайного включения печи детьми или людьми, не знакомыми с правилами эксплуатации печи, предусмотрена функция защитной блокировки управления.

Для включения блокировки нажмите и удерживайте кнопку  в течение 3 с, прозвучит звуковой сигнал, и на дисплее появится индикация блокировки.

Для снятия блокировки нажмите и удерживайте кнопку  в течении 3 с, прозвучит звуковой сигнал, и на дисплее появится индикация состояния текущего времени.

Прерывание работы в процессе приготовления.

Прерывание работы печи дает возможность перевернуть или перемешать пищу в процессе приготовления. Прервать процесс можно двумя способами:

- 1 Нажмите кнопку . Для продолжения процесса приготовления нажмите кнопку .
- 2 Откройте дверцу печи, печь перестанет работать. Для продолжения процесса приготовления закройте дверцу и нажмите .

Для завершения процесса приготовления нажмите кнопку  два раза.



Установка встраиваемой микроволновой печи.

Задняя панель корпуса встраиваемой печи не должна быть закрыта задней стенкой кухонной мебели.

Минимальная высота установки 85см. Следите за тем, чтобы вентиляционные отверстия печи не оказались заблокированы, это может привести к неправильной работе и поломке прибора.

Используйте шаблон, входящий в комплект. Располагайте шнур прибора так, чтобы никто не смог случайно задеть или повредить шнур, или опрокинуть прибор.

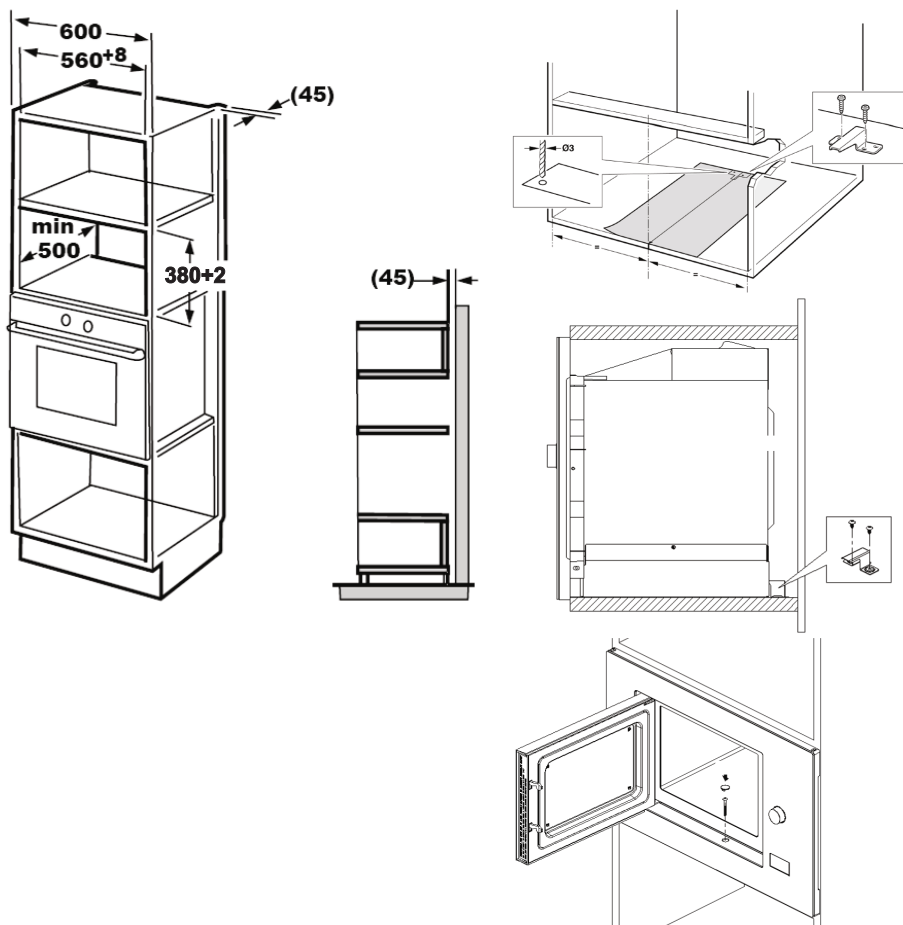

Эксплуатация встраиваемой микроволновой печи.

Модель 4 MW BIN 2022 GL

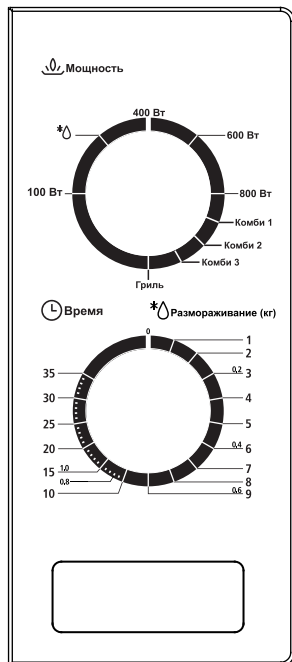

1. Чтобы выбрать режим приготовления пищи, поверните ручку «Режимы» до желаемого уровня.

2. Для того, чтобы установить время приготовления, поверните ручку «Таймер» до нужного времени в соответствии с гидом для приготовления пищи.

3. Микроволновая печь автоматически начнет приготовление пищи после того, как режим и время будут установлены.

4. После того, как время приготовления истекло, микроволновая печь издаст звуковой сигнал и остановится.

5. Если устройство не используется, всегда устанавливайте время на "0".

1. Это прибор предназначен только для домашнего использования.

2. Это печь предназначена только для встроенного использования. Она не предназначена для использования на столе или для использования внутри шкафа.

3. Соблюдайте специальные инструкции по установке.

4. Прибор может быть установлен в шкаф шириной 60 см (55 см глубиной и 85 см высотой).

5. Прибор оснащен вилок и должен быть подключен только к правильно установленной заземленной розетке.

6. Напряжение сети должно соответствовать указанному на заводской табличке.

7. Розетка должна быть установлена и соединительный кабель должен быть заменен только квалифицированным электриком. Если вилка больше не доступна после установки, все-полюсный разъединитель должен находиться на стороне установки с зазором между контактами в 3 мм.

8. Адаптеры и удлинители не должны быть использованы. Перегрузка может привести к риску возникновения пожара.



Эксплуатация встраиваемой микроволновой печи.

Режимы	Мощность	Применимость
100Вт- низкий	17% микроволны	Смягчение мороженого
*  Разморозка	33% микроволны	Тушение, размораживание
400Вт- средний	55% микроволны	Тушение, приготовление рыбы
600Вт- умеренно высокая	77% микроволны	Приготовление риса, рыбы, курицы, кусочков мяса
800Вт-высокая	100% микроволны	Разогревание. Кипячение молока, воды. Приготовление овощей

Режимы	Мощность	Применимость
Комби-1 Комбинированный	80% гриль, 20% микроволны	Колбаски, ягненок, морепродукты, стейк
Комби - 2 Комбинированный	70% гриль, 30% микроволны	Кусочки курицы, куриные грудки, свиные отбивные
Комби - 3 Комбинированный	60% гриль, 40% микроволны	Курица целиком
Гриль	100% гриль	Выпечка хлеба, пицца кусочками

Примечание: При извлечении продуктов из печи, пожалуйста, убедитесь, что Вы выключили микроволновую печь, повернув переключатель таймера на 0 (ноль).

Не соблюдение этого правила, и эксплуатации микроволновой печи без пищи в нем, может привести к перегреву и повреждению магнетрона.

Эксплуатация встраиваемой микроволновой печи.

Модель 4 MW BIN 2532 GL

Установка часов

При подключении прибора к электросети, на дисплее отобразится «0:00», раздастся звуковой сигнал, прибор перейдет в режим ожидания.

Нажмите 1 раз на КУХОННЫЙ ТАЙМЕР/ ЧАСЫ. Цифры 00:00 на дисплее начнут мигать.

Используя сенсорный регулятор «», установите часы. Заданное время должно быть в пределах 0 - 23.

Еще раз нажмите на КУХОННЫЙ ТАЙМЕР/ЧАСЫ, цифры снова начнут мигать.

Используя «», отрегулируйте минуты, заданное время должно быть в пределах 0 - 59.

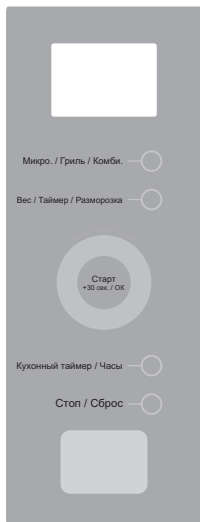



Нажмите на КУХОННЫЙ ТАЙМЕР/ЧАСЫ для завершения установки часов. На дисплее замигает символ «:», отобразится установленное время.

ПРИМЕЧАНИЕ:

- 1) Если часы не установлены, они будут автоматически выставлены на значение «00:00».
- 2) Если Вы нажмете на СТОП/СБРОС во время установки часов, прибор вернется к начальным настройкам.

Установка режима работы.

Нажмите «МИКРО/ГРИЛЬ/КОМБИ», на дисплее отобразится «P100».

Нажмите «МИКРО/ГРИЛЬ/КОМБИ» несколько раз или поверните «», чтобы выбрать желаемый уровень мощности: при каждом нажатии на дисплее будет отображаться «P100», «P80», «P50», «P30» или «P10». Затем нажмите «СТАРТ/+30 СЕК/ОК» для подтверждения, и поверните «», чтобы установить время приготовления в диапазоне 0:05 – 95:00 минут.



Нажмите «СТАРТ/+30 СЕК/ОК» еще раз, чтобы начать приготовление.

Расшифровка параметров режима «МИКРОВОЛНЫ»

Значения	Дисплей	Микроволновая мощность
1	P100	100%
2	P80	80%
3	P50	50%
4	P30	30%
5	P10	10%



Максимальный уровень мощности используется для быстрого приготовления или разогрева, например, супа, запеканки, горячих напитков, овощей, рыбы и т.п. Второй уровень используются для длительного приготовления плотных продуктов, таких как куски мяса для запекания, мясной рулет, блюда, запекаемые в фольге, а также блюд, требующих осторожного обращения, таких, как сырный соус или бисквит. В этом режиме со сниженной мощностью соус не перекипает, пища готовится равномерно, не подгорая по бокам. Третий уровень рекомендуется использовать для плотных продуктов, требующих длительного приготовления, например, блюд из говядины; рекомендуется использовать этот уровень мощности, чтобы мясо было нежным. Четвертый уровень подходит для приготовления риса, макарон, клёцок и сладкого заварного крема, а также для размораживания, чтобы быть уверенным, что блюдо размораживается равномерно. Последний пятый уровень идеален для осторожного размораживания, например, для заварных пирожных или теста.

Приготовление в режиме гриля.

Нажмите «МИКРО/ГРИЛЬ/КОМБИ», на дисплее отобразится «P100», затем нажмите «МИКРО/ГРИЛЬ/КОМБИ» несколько раз или поверните «», чтобы установить желаемую мощность. Нажмите «СТАРТ/+30 СЕК/ОК» для подтверждения, на дисплее отобразится «G». Поверните «», чтобы установить время приготовления в диапазоне от 0:05 до 95:00. После этого нажмите «СТАРТ/+30 СЕК/ОК» еще раз, чтобы начать приготовление.

ПРИМЕЧАНИЕ: по истечении половины выбранного времени приготовления на гриле, печь издаст два звуковых сигнала. Для наилучшего эффекта запекания на гриле, рекомендуем Вам осторожно перевернуть продукты, закрыть дверцу и нажать «СТАРТ/+30 СЕК/ОК», чтобы продолжить приготовление. При отсутствии действий с Вашей стороны, печь автоматически продолжит работу.

Приготовление в комбинированном режиме

Нажмите «МИКРО/ГРИЛЬ/КОМБИ», на дисплее отобразится «P100», затем нажмите «МИКРО/ГРИЛЬ/КОМБИ» несколько раз или поверните «», чтобы установить желаемую комбинацию мощности; при каждом нажатии на дисплее будет отображаться «С-1» или «С-2». Затем нажмите «СТАРТ/+30 СЕК/ОК» для подтверждения и поверните «», чтобы установить время приготовления в диапазоне от 0:05 до 95:00. После этого нажмите «СТАРТ/+30 СЕК/ОК» еще раз, чтобы начать приготовление.

Расшифровка параметров режима «КОМБИ»

Значения	Дисплей	Микроволновая мощность	Мощность гриля
1	С-1	55%	45%
2	С-2	36%	64%

Быстрый старт.

1) Если однократно нажать «СТАРТ/+30 СЕК/ОК», можно сразу же начать процесс приготовления в режиме микроволн на максимальной мощности. Каждое дополнительное нажатие будет добавлять ко времени приготовления 30 секунд до максимального значения в 95 минут.

2) В режиме микроволнового разогрева или разморозки каждое дополнительное нажатие «СТАРТ/+30 СЕК/ОК» увеличивает время приготовления на 30 секунд.

ПРИМЕЧАНИЕ: в режимах АВТО МЕНЮ и РАЗМОРОЗКА ПО ВЕСУ время приготовления не может быть увеличено таким способом.

3) Чтобы быстро настроить время приготовления при 100% мощности в режиме ожидания, сразу поверните влево «», затем нажмите «СТАРТ/+30 СЕК/ОК», чтобы начать приготовление.

Разморозка по весу

1) Нажмите «ВЕС/ТАЙМЕР РАЗМОРОЗИТЬ» один раз, и на дисплее отобразится «dEF1».

2) Поверните «», чтобы выбрать вес продукта в диапазоне от 100 до 2000 грамм.

3) Нажмите «СТАРТ/+30 СЕК/ОК», чтобы начать разморозку.

Разморозка по времени

- 1) Нажмите «ВЕС/ТАЙМЕР РАЗМОРОЗИТЬ » два раза, и на дисплее отобразится «dEF2».
- 2) Поверните «  », чтобы выбрать время разморозки. Максимальное значение составляет 95 минут.
- 3) Нажмите «СТАРТ/+30 СЕК/ОК », чтобы начать разморозку. Мощность разморозки равна P30 (см.таблицу Расшифровка параметров режима «МИКРО/ГРИЛЬ/КОМБИ») и не меняется.



Кухонный таймер.

Нажмите « КУХОННЫЙ ТАЙМЕР / ЧАСЫ » два раза, на дисплее отобразится 00:00, загорится индикатор времени.

- 2) Поверните «  », чтобы установить нужное время (максимальное время приготовления составляет 95 минут).
- 3) Нажмите «СТАРТ/+30 СЕК/ОК» , чтобы подтвердить настройки – загорится индикатор времени.
- 4) Когда установленное время истечет, индикатор времени погаснет. Раздастся 5 звуковых сигналов. Если часы установлены в 24-часовой системе, дисплей отобразит текущее время.

ПРИМЕЧАНИЕ: время приготовления отличается от фактического времени. Кухонный таймер отсчитывает заданное время.

Автоматическое меню.

- 1) Поверните «  » вправо, чтобы выбрать АВТО меню, и на дисплее отобразится значение от «А-1» до «А-8». В этих режимах Вы сможете автоматически приготовить пиццу, мясо, овощи, пасту (макароны), картофель, рыбу, напитки и попкорн.
- 2) Нажмите «СТАРТ/+30 СЕК/ОК» для подтверждения.
- 3) Поверните «  », чтобы выбрать вес по умолчанию для определенного пункта меню.
- 4) Нажмите «СТАРТ/+30 СЕК/ОК », чтобы начать приготовление.

После завершения приготовления прибор подаст 5 звуковых сигналов.

Таблица автоматического меню.

Меню	Вес	Дисплей
A-1 Пицца	200 г	200
	400 г	400
A-2 Мясо	250 г	250
	350 г	350
	450 г	450
A-3 Овощи	200 г	200
	300 г	300
	400 г	400
A-4 Паста (Макароны)	50г (с 450 мл холодной воды)	50
	100г (с 800 мл холодной воды)	100
A-5 Картофель	200 г	200
	400 г	400
	600 г	600
A-6 Рыба	250 г	250
	350 г	350
	450 г	450
A-7 Разогрев напитков	1 чашка (120 мл)	1
	2 чашки (240 мл)	2
	3 чашки (360 мл)	3
A-8 Попкорн	50 г	50
	100 г	100

Мультиэтапное приготовление

Вы можете установить 2 этапа приготовления. При мультиэтапном приготовлении, если один из этапов является разморозкой, он должен идти первым.

ПРИМЕЧАНИЕ: функция Авто меню не используется в мультиэтапном приготовлении.



Функция справки

- 1) В режиме приготовления на гриле/микроволнах или в комбинированном режиме нажмите «МИКРО/ГРИЛЬ/КОМБИ», на дисплее отобразится текущая мощность. Через 3 секунды дисплей вернется в предыдущий режим работы;
- 2) Если Вы нажмете «КУХОННЫЙ ТАЙМЕР / ЧАСЫ » в процессе приготовления, на дисплее на 3 секунды отобразится текущее время.

Функция блокировки от детей







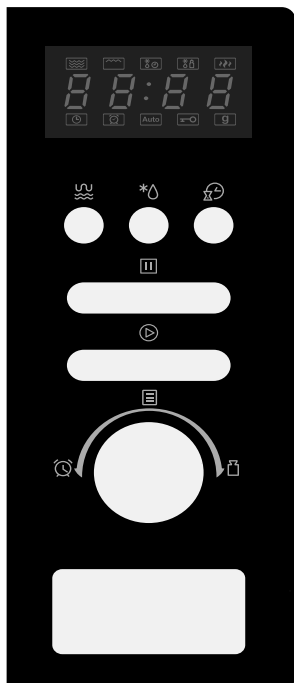

Блокировка: в режиме ожидания нажмите «СТОП/СБРОС » примерно на 3 секунды - прозвучит длинный звуковой сигнал, уведомляющий о входе в режим блокировки прибора от детей. Если уже была произведена настройка времени, на дисплее отобразится время. В противном случае, на дисплее отобразится « [: :] ».

Снятие блокировки: При включенной блокировке зажмите «СТОП/СБРОС» на 3 секунды, прозвучит долгий сигнал, уведомляющий о снятии блокировки.



Эксплуатация встраиваемой микроволновой печи.

Модель 4 MW BIN 2021 BK GL



-  Микроволны/Гриль/Комби
-  *Размораживание по весу/времени
-  Таймер/Часы
-  Стоп/Отмена
-  Старт/+ 30 сек./Подтверждение
-  Автоменю
-  Время
-  Вес

Настройка текущего времени.

При включении питания микроволновой печи, светодиодный дисплей отобразит значение «0:00», прозвучит одиночный сигнал
Нажмите « Таймер /Часы » два раза, чтобы выбрать функцию настройки часов, цифры обозначения часов начнут мигать.
Поверните  чтобы настроить значение часов в диапазоне от 0 до 23.
Нажмите « Таймер /Часы », цифры обозначения минут начнут мигать.
Поверните  чтобы настроить значение минут в диапазоне от 0 до 59.
Нажмите « Таймер /Часы », чтобы закончить настройку времени. Значок «:» мигает, и на дисплее высветится установленное время.



ПРИМЕЧАНИЕ:

- 1) Если настройка времени не была произведена, дисплей не будет отображать время при включении печи.
- 2) При нажатии «**Стоп/Отмена**» во время настройки времени, печь автоматически вернется в предыдущий режим.

Расшифровка параметров настройки «Микроволны/ Гриль/Комби»

Значения	Дисплей	Микроволновая мощность	Мощность гриля
1	P100	100%	
2	P80	80%	
3	P50	50%	
4	P30	30%	
5	P10	10%	
6	G	0%	100%
7	C-1	55%	45%
8	C-2	36%	64%

Приготовление в режиме микроволны.

Нажмите «**Микроволны / Гриль/Комби**», и на светодиодном дисплее отобразится «P100». Нажмите «**Микроволны /Гриль/Комби** несколько раз или поверните », чтобы выбрать желаемый уровень мощности, и при каждом нажатии на дисплее будет отображаться «P100», «P80», «P50», «P30» или «P10». Затем нажмите « **Старт/+30 сек./Подтверждение** » для подтверждения, и поверните , чтобы установить время готовки в диапазоне от 0:05 до 95:00.

Нажмите « **Старт/+30 сек./Подтверждение** » еще раз, чтобы начать приготовление.

Пример: Если Вы хотите использовать 80% мощности для приготовления блюда в течение 20 минут, выполните следующие действия:

Нажмите « **Микроволны /Гриль/Комби** » один раз, на дисплее отобразится «P100».

Нажмите « **Микроволны /Гриль/Комби** » еще раз или поверните , чтобы выбрать микроволновую мощность в 80%.

Нажмите « **Старт/+30 сек./Подтверждение** » для подтверждения, и на дисплее отобразится «P 80».

Поверните , чтобы установить время готовки, пока на дисплее не отобразится «20:00».

Нажмите « **Старт/+30 сек./Подтверждение** », чтобы начать приготовление.

ПРИМЕЧАНИЕ: размер шага для регулирования времени следующий:

0— 1	мин.	:	5 секунд
1—5	мин.	:	10 секунд
5—10	мин.	:	30 секунд
10—30	мин.	:	1 минута
30—95	мин.	:	5 минут



Приготовление в режиме гриля или в комбинированном режиме.

Нажмите **«Микроволны/Гриль/Комби»**, на светодиодном дисплее отобразится «P100», затем нажмите **«Микроволны Гриль/Комби»** несколько раз или поверните , чтобы установить желаемую мощность; при каждом нажатии на дисплее будет отображаться «G», «С-1» или «С-2».

Затем нажмите **«Старт/+30 сек./Подтверждение»** для подтверждения и поверните , чтобы установить время приготовления в диапазоне от 0:05 до 95:00.

Нажмите **«Старт/+30 сек./Подтверждение»** еще раз, чтобы начать приготовление.

Пример: Если Вы хотите использовать 55% микроволновой мощности и 45% мощности гриля (С-1) для приготовления блюда в течение 10 минут, выполните следующие действия:

Нажмите **Микроволны /Гриль/Комби»** один раз, на дисплее отобразится «P100».

Нажмите **«Микроволны/Гриль/Комби»** несколько раз или поверните , чтобы выбрать режим «Комби 1».

Нажмите **«Старт/+30 сек./Подтверждение»** для подтверждения, и на дисплее отобразится «С-1».

Поверните , чтобы установить время приготовления, пока на дисплее не отобразится «10:00».

Нажмите **«Старт/+30 сек./Подтверждение»**, чтобы начать готовку.

ПРИМЕЧАНИЕ:

Когда пройдет половина времени приготовления на гриле, печь издаст два звуковых сигнала, это нормально. Для лучшего эффекта пропекания на гриле, Вам нужно будет перевернуть продукты, закрыть дверцу и нажать **«Старт/+30 сек./Подтверждение»**, чтобы продолжить приготовление. При отсутствии действий с Вашей стороны, печь автоматически продолжит работу

Быстрый старт.

Нажмите «**Старт/+30 сек./Подтверждение**» в режиме ожидания, чтобы начать готовку со 100% мощностью, каждое дополнительное нажатие будет добавлять ко времени приготовления 30 секунд до максимального значения в 95 минут.

В режиме микроволнового разогрева или разморозки каждое дополнительное нажатие «**Старт/+30 сек./Подтверждение**» увеличивает время приготовления на 30 секунд

В режиме ожидания поверните «» влево, чтобы настроить время приготовления на 100% мощности, затем нажмите «**Старт/+30 сек./Подтверждение**», чтобы начать приготовление.

Разморозка по весу.

Нажмите «**Размораживание по весу/времени**» один раз, и на дисплее отобразится «dEF1».

Поверните «», чтобы выбрать вес продукта в диапазоне от 100 до 2000 грамм.

Нажмите «**Старт/+30 сек./Подтверждение**», чтобы начать разморозку.

Разморозка по времени

Нажмите «**Размораживание по весу/времени**» два раза, и на дисплее отобразится «dEF2».

Поверните «», чтобы выбрать время разморозки. МАКСИМАЛЬНОЕ время 95 минут.

Нажмите «**Старт/+30 сек./Подтверждение**», чтобы начать разморозку. Мощность разморозки равна P30 и не меняется.

Кухонный таймер.

Нажмите **«Таймер/Часы»** один раз, на дисплее отобразится 00:00, загорится индикатор времени.

Поверните  чтобы установить нужное время. (Максимальное время приготовления 95 минут.)

Нажмите **«Старт/+30 сек./Подтверждение»**, чтобы подтвердить настройки, загорится индикатор времени.

Когда установленное время истечет, индикатор времени погаснет. Прибор подаст сигнал 5 раз.

Автоматическое меню.

Поверните  вправо, чтобы выбрать меню, и на дисплее отобразится значение от «А-1» до «А-8».

Нажмите **«Старт/+30 сек./Подтверждение»** для подтверждения.

Поверните , чтобы выбрать вес по умолчанию для определенного пункта меню.

Нажмите **«Старт/+30 сек./Подтверждение»**, чтобы начать приготовление.
Пример: Если Вы хотите использовать «Авто Меню» для приготовления 350 грамм рыбы.



1. Поверните  по часовой стрелке, пока на дисплее не отобразится «А-6».
2. Нажмите **«Старт/+30 сек./Подтверждение»** для подтверждения.
3. Поверните , чтобы выбрать вес рыбы, пока на дисплее не отобразится «350».
4. Нажмите **«Старт/+30 сек./Подтверждение»**, чтобы начать приготовление.

Таблица автоматического меню.

Меню	Вес	Дисплей
А-1 Пицца	200 г	200
	400 г	400
А-2 Мясо	250 г	250
	350 г	350
	450 г	450
А-3 Овощи	200 г	200
	300 г	300
	400 г	400
А-4 Паста	50г (с 450мл холоднойводы)	50
	100г (с 800мл холоднойводы)	100
А-5 Картофель	200 г	200
	400 г	400
	600 г	600
А-6 Рыба	250 г	250
	350 г	350
	450 г	450
А-7 Напитки	1 чашка (120 мл)	1
	2 чашки (240 мл)	2
	3 чашки (360мл)	3
А-8 Попкорн	50 г	50
	100 г	100

Мультиэтапное приготовление.

Для приготовления могут быть установлены 2 этапа. При мультиэтапном приготовлении, если один этап является разморозкой, он должен идти первым.

Пример: Если Вы хотите разморозить продукт в течение 5 минут, а затем приготовить его в течение 7 минут при мощности 80%, выполните следующие действия:

Нажмите **«Размораживание по весу/времени»** два раза, на дисплее отобразится «dEF2».

Поверните «», чтобы установить время разморозки, пока на дисплее не отобразится «5:00».

Нажмите **«Микроволны/Гриль/Комби»** один раз, на дисплее отобразится «P100».

Нажмите **«Микроволны/Гриль/Комби»** еще раз или поверните «», чтобы установить мощность микроволн на 80%.

Нажмите **«Старт/+30 сек./Подтверждение»** для подтверждения, и на дисплее отобразится «P 80».

Поверните «», чтобы установить время приготовления, пока на дисплее не отобразится «7:00».

Нажмите **«Старт/+30 сек./Подтверждение»**, чтобы начать готовку, прибор подаст один звуковой сигнал, уведомляющий о начале обратного отсчета времени разморозки; при переходе ко второму этапу прибор подаст еще один сигнал.

После завершения приготовления прибор подаст 5 звуковых сигналов.

Функция блокировки от детей.

Блокировка: В режиме ожидания нажмите **«Стоп/Отмена»** на 3 секунды, прозвучит длинный сигнал, уведомляющий о входе в режим блокировки от детей, и, если была произведена настройка времени, на дисплее отобразится текущее время, в противном случае на дисплее отобразится « [: :] ».

Снятие блокировки: При включенной блокировке нажмите **«Стоп/Отмена»** на 3 секунды, прозвучит долгий сигнал, уведомляющий о снятии блокировки.

Краткое описание

Микроволновая печь с направлением открытия дверцы вниз.

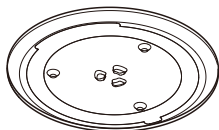

Стекло́нный пово́ртный
стол

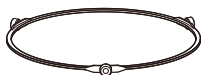

Кольцо пово́ртного
стола



Втулка пово́ртного
стола

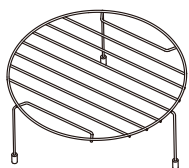

Решетка для гриля

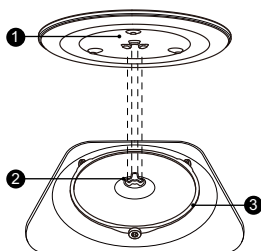

Установка стекло́нного пово́ртного сто́ла.

- 1 - Стекло́нный пово́ртный стол
- 2 - Втулка пово́ртного сто́ла
- 3 - Кольцо пово́ртного сто́ла

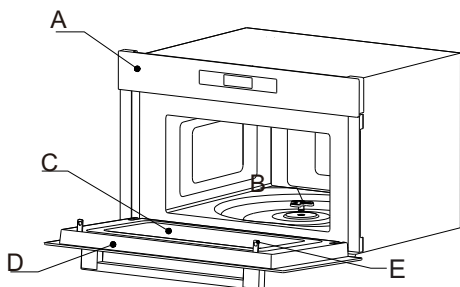

- A - Панель управления
- B - Вал пово́ртного сто́ла
- C - Смотровое окно
- D - Дверь микроволновой печи
- E - Система блокировки двери

1. Всегда используйте поворотный стол и роликовую подставку при приготовлении.
2. Никогда не размещайте поворотный стол дном вверх. Поворотный стол не должен быть жестко зафиксирован на одном месте.
3. Все продукты и контейнеры должны размещаться только на поворотном столе для приготовления.
4. Если поворотный стол или роликовая подставка треснули или сломались, обратитесь в ближайший авторизованный сервисный центр.



Эксплуатация встраиваемой микроволновой печи.

Модель 4 MW DIN 2832

Панель управления





 - Микроволны

 - Часы/кухонный таймер

 - Выбор функции

 - Меню автоприготовления

 - Отмена / блокировка от детей

 - Старт/+30сек./Подтвердить

Установка часов.

1 Нажмите «Часы/Кухонный таймер» один раз, после чего на дисплее появится «00:00».

2 Переместите ползунок или нажмите «+» или «-», чтобы установить цифры часов. Время должно быть в пределах 0-23.

3 Нажмите «Часы/Кухонный таймер» для подтверждения.

4 Переместите ползунок или нажмите «+» или «-», чтобы установить цифры минут. Время должно быть в пределах 0-59.

5 Нажмите «Часы/Кухонный таймер» для подтверждения.

Кухонный таймер.

1 Дважды нажмите «Часы/Кухонный таймер», после чего на дисплее появится «00:00».

2 Переместите ползунок или нажмите «+» или «-», чтобы установить время. Диапазон времени: 0:05-95:00.

3 Нажмите «Старт/+30 сек./Подтвердить» для подтверждения.

Микроволны.

Уровень мощности	100%	80%	50%	30%	10%
Дисплей	P10	P8	P5	P3	P1

1 В режиме ожидания нажмите на кнопку «Микроволны», после чего на дисплее появится «P10».

2 Несколько раз нажмите кнопку «Микроволны», чтобы отрегулировать уровень мощности, доступно 5 уровней мощности.

3 Переместите ползунок или нажмите «+» или «-», чтобы установить время приготовления.

4 Нажмите «Старт/+30 сек./Подтвердить», чтобы начать приготовление.

Гриль.

1 Нажмите «Функция» один раз, после чего на дисплее появится «G-1».

2 Переместите ползунок или нажмите «+» или «-», чтобы установить время приготовления.

3 Нажмите «Старт/+30 сек./Подтвердить», чтобы начать приготовление.

Примечание:

По истечении половины времени прозвучит звуковой сигнал, напоминающий Вам о необходимости перевернуть еду.

Комбинированный режим.

1 Нажмите кнопку «Функция» один раз, после чего на дисплее появится «G-1». Несколько раз нажмите кнопку «Функция», чтобы выбрать комбинированный режим, который Вы хотите «С-1» или «С-2».

2 Переместите ползунок или нажмите «+» или «-», чтобы установить время приготовления.

3 Нажмите «Старт/+30 сек./Подтвердить», чтобы начать приготовление.

С-1	Микроволны 55%	Гриль 45%
С-2	Микроволны 36%	Гриль 64%

Разморозка по весу.

1 Чтобы войти в функцию разморозки по весу, нажимайте «Функция» несколько раз, пока не отобразится «0,1 кг».

2 Переместите ползунок или нажмите «+» или «-», чтобы установить вес. Диапазон веса 100-2000г.

3 Нажмите «Старт/+30 сек./Подтвердить», чтобы начать разморозку.

Разморозка по времени.

1 Чтобы войти в функцию разморозки по времени, несколько раз нажмите кнопку «Функция», пока не отобразится «1:00».

2 Переместите ползунок или нажмите «+» или «-», чтобы установить время. Диапазон времени: 0:05-95:00.

3 Нажмите «Старт/+30 сек./Подтвердить», чтобы начать разморозку.

Примечание:

Когда прозвучит звуковой сигнал, переверните блюдо.

Быстрое приготовление.

1 В режиме ожидания нажмите «Старт/+30 сек./Подтвердить», чтобы приготовить еду на 100 % уровне мощности в течение 30 секунд.

Каждое нажатие на кнопку «Старт/+30 сек./Подтвердить» увеличивает время работы на 30 секунд, максимальное значение времени составляет 95 минут.

Примечание:

Быстрое приготовление нельзя включить в режимах разморозки по весу, комбинированный режим и режим автоматического меню.

Функция блокировки для детей.

Вы можете использовать эту функцию, чтобы предотвратить случайное включение духовки детьми.

Чтобы активировать блокировку. В режиме ожидания нажмите и удерживайте «Блокировка/Отмена» в течение трех секунд. Звучит длинный звуковой сигнал значок блокировки будет отображаться на дисплее.

Чтобы отключить блокировку. В заблокированном состоянии нажмите и удерживайте «Блокировка/Отмена» в течение трех секунд. Звучит длинный звуковой сигнал, блокировка отключена.

Автоменю.

- 1 В режиме ожидания нажмите «Автоменю», на экране отобразится «А-1».
- 2 Несколько раз нажмите «Автоменю», чтобы выбрать нужное меню. Доступно 8 автоматических меню.
- 3 Переместите ползунок или нажмите «+» или «-», чтобы установить вес продукта.
- 4 Нажмите «Старт/+30 сек./Подтвердить», чтобы начать приготовление.

Меню	Вес	Дисплей	Мощность
А-1 Картофель	1 (230g)	1	P100
	2 (460g)	2	
	3 (690g)	3	
А-2 Мясо	150g	150g	P80
	300g	300g	
	450g	450g	
	600g	600g	
А-3 Рыба	150g	150g	P80
	250g	250g	
	350g	350g	
	450g	450g	
	650g	650g	
А-4 Овощи	150g	150g	P100
	350g	350g	
	500g	500g	
А-5 Напитки	1 чашка (240g)	1	P100
	2 чашки (480g)	2	
	3 чашки (720g)	3	
А-6 Макароны	50g(холодная вода 450g)	50g	P80
	100g(холодная вода 800g)	100g	
	150g(холодная вода 1200g)	150g	
А-7 Попкорн	100g	100g	P100
А-8 Пицца	200g	200g	P100/G-1
	400g	400g	

Эксплуатация встраиваемой микроволновой печи.

Модель 4 MW DIN 2533

Панель управления



⏻ - Вкл/Выкл

🕒 - Часы/Таймер/Темп
/Ватт/Вес.

🕒 - Таймер/Блокировка
от детей

▶|| - Старт/Пауза

🕒 - Разморозка по весу

A - Авто меню

📶 - Микроволны

🕒 - Разморозка
по времени

Установка часов.

- 1 Нажмите «Часы/Время/Температура/Ватт/Вес» один раз, после чего отобразится «00:00», часы цифры будут мигать.
- 2 Поверните правую ручку, чтобы установить число часов в диапазоне 0-23.
- 3 Нажмите «Часы/Время/Температура/Ватт/Вес» для подтверждения, цифры минут будут мигать.
- 4 Поверните правую ручку, чтобы установить значение минут в диапазоне 0-59.
- 5 Нажмите «Часы/Время/Температура/Ватт/Вес», чтобы подтвердить настройку.

Кухонный таймер.

- 1 Нажмите «Таймер/Блокировка от детей» один раз, после чего на дисплее появится «00:00».
- 2 Поверните правую ручку, чтобы установить таймер в диапазоне от 01:00 до 24:00.
- 3 Нажмите «Таймер/Блокировка от детей» для подтверждения.

Микроволны.

- 1 В режиме ожидания нажмите «Микроволны», после чего на дисплее появится «900 Вт», «01 : 00 мин».
- 2 Поверните правую ручку, чтобы установить время приготовления в пределах 00:05~30:00 мин.
- 3 Несколько раз нажмите «Микроволны», чтобы выбрать мощность, отобразится 900 Вт, 700 Вт, 500 Вт, 300 Вт, 100 Вт.
- 4 Нажмите «Старт/Пауза», чтобы начать приготовление.

Гриль и Комби.

- 1 Несколько раз поверните левую ручку, чтобы выбрать гриль и комбинированный режим. функция «G01» (гриль), «C01» (комбинированный) будет отображаться по порядку.
- 2 Поверните правую ручку, чтобы установить время приготовления в диапазоне от 00:05 до 01:30 часов.
- 3 Нажмите «Старт/Пауза», чтобы начать приготовление.

Примечание:

Во время приготовления на гриле по истечении половины времени раздается звуковой сигнал, напоминающий Вам перевернуть еду.

Разморозка по весу.

- 1 Нажмите «Разморозка по весу», на дисплее отобразится 0,10 кг.
- 2 Несколько раз нажмите кнопку «Разморозка по весу» или поверните правую ручку, чтобы установить вес продукта. Оно должно находиться в пределах 0,10–2,00 кг.
- 3 Нажмите «Старт/Пауза», чтобы начать разморозку.

Примечание:

Когда прозвучит звуковой сигнал, переверните блюдо.

Разморозка по времени.

- 1 Нажмите «Время разморозки», отобразится 01:00 мин.
- 2 Поверните правую ручку, чтобы установить время разморозки в пределах 00:05 мин~01:30 час.
- 3 Нажмите «Старт/Пауза», чтобы начать разморозку.

Примечание:

Когда прозвучит звуковой сигнал, переверните блюдо.

Функция блокировки от детей.

Вы можете использовать эту функцию, чтобы предотвратить случайное включение микроволновой печи детьми.

Чтобы активировать блокировку:

В режиме ожидания нажмите и удерживайте «Таймер/Блокировка от детей» в течение трех секунд. Прозвучит длинный звуковой сигнал, и появится значок блокировки.

Чтобы отключить блокировку:

В заблокированном состоянии нажмите и удерживайте «Таймер/Блокировка от детей» в течение трех секунд. Прозвучит длинный звуковой сигнал и значок блокировки исчезнет.

Авто меню.

- 1 В режиме ожидания нажмите «Авто меню», на экране отобразится «P01».
- 2 Несколько раз нажмите «Авто меню» или поверните правую ручку, чтобы выбрать нужное меню. Доступно 8 автоматических меню.
- 3 Нажмите «Часы/Время/Температура/Ватт/Вес», поверните правую ручку, чтобы установить вес в меню.
- 4 Нажмите «Старт/Пауза», чтобы начать приготовление.

Программы Авто меню.

Меню	Вес	Дисплей	Мощность
А-1 Картофель	1 (230g)	1	P100
	2 (460g)	2	
	3 (690g)	3	
А-2 Мясо	150g	150g	P80
	300g	300g	
	450g	450g	
	600g	600g	
А-3 Рыба	150g	150g	P80
	250g	250g	
	350g	350g	
	450g	450g	
	650g	650g	
А-4 Овощи	150g	150g	P100
	350g	350g	
	500g	500g	
А-5 Напитки	1 чашка (240g)	1	P100
	2 чашки (480g)	2	
	3 чашки (720g)	3	
А-6 Макароны	50g(холодная вода 450g)	50g	P80
	100g(холодная вода 800g)	100g	
	150g(холодная вода 1200g)	150g	
А-7 Попкорн	100g	100g	P100
А-8 Пицца	200g	200g	P100/G-1
	400g	400g	

Установка встраиваемой микроволновой печи.

Задняя панель корпуса встраиваемой печи не должна быть закрыта задней стенкой кухонной мебели.

Минимальная высота установки 85см. Следите за тем, чтобы вентиляционные отверстия печи не оказались заблокированы, это может привести к неправильной работе и поломке прибора.

Используйте шаблон, входящий в комплект. Располагайте шнур прибора так, чтобы никто не смог случайно задеть или повредить шнур, или опрокинуть прибор.

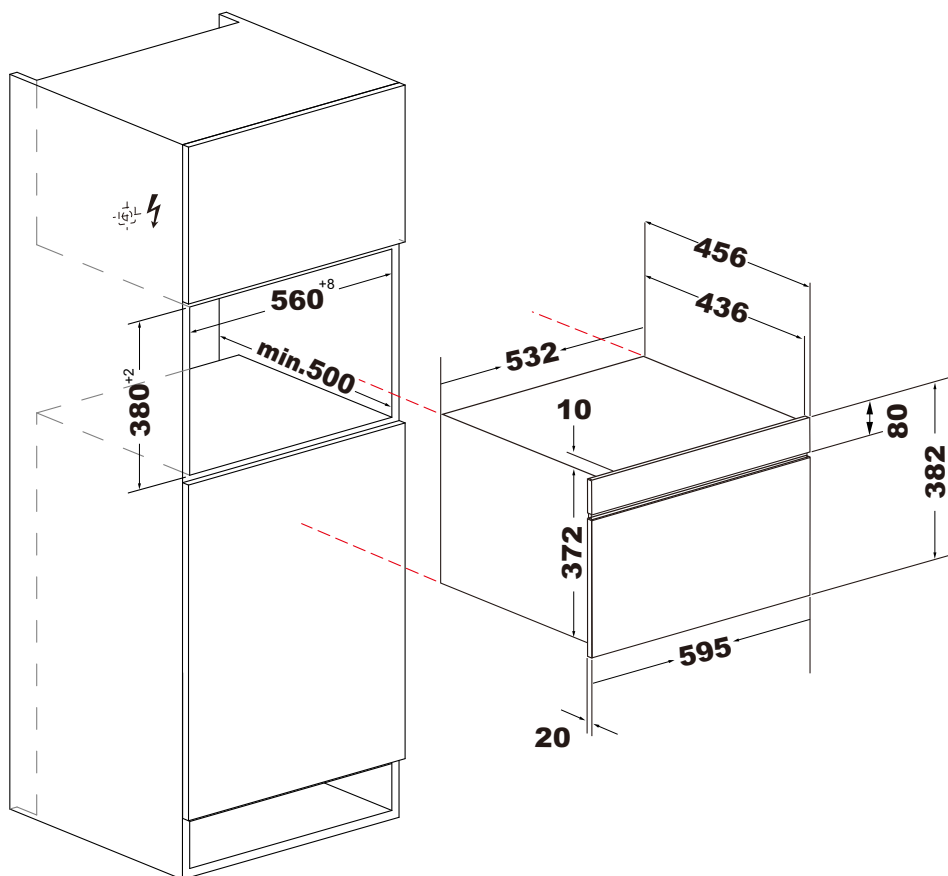

Выявление неисправностей.

Нормальное состояние	
Микроволновая печь препятствует получению ТВ или радио сигнала.	При работе микроволновой печи может нарушаться прием ТВ и радио сигналов. Это похоже на помехи со стороны небольших электрических приборов, таких как миксер, пылесос и электрический фен. Это нормально.
Тусклый свет в печи.	При приготовлении на низкой мощности свет в печи может стать тусклым. Это нормально.
На двери конденсируется пар, из отверстий выходит горячий воздух	При готовке пар может выходить из продуктов. Большая его часть выходит из вентиляционных отверстий. Но некоторое его количество может конденсироваться на холодных поверхностях, таких как дверь печи. Это нормально.
Печь включена случайно, в ней не было продуктов.	Запрещено включать печь, если в ней нет еды. Это очень опасно.

Неисправность	Возможная причина	Что делать
Печь не включается.	(1) Шнур питания установлен неплотно.	Отсоедините шнур из розетки. Затем через 10 секунд установите его снова.
	(2) Перегорел предохранитель или сработало автоматическое выключение.	Замените предохранитель или переустановите автоматическое выключение (ремонт должен производиться квалифицированным специалистом).
	(3) Неисправность розетки	Проверьте розетку другими работающими электрическими приборами.
Печь не нагревается.	(4) Дверь закрыта не до конца.	Закройте дверь до конца.
Вращающаяся поверхность издает звуки во время работы микроволновой печи.	В нижнюю часть печи попал посторонний предмет или грязь.	Удалите посторонний предмет. Для очистки загрязнившихся деталей см. раздел «ЧИСТКА»



Отметка о ремонте.

Отметка специалиста проводившего ремонт.

Юридический адрес: _____

Фактический адрес: _____

Телефон/факс: _____

(Штамп с полным наименованием организации и номером лицензии)

Работник _____ (Фамилия И.О.) _____ (подпись)

Об основных правилах пользования владелец аппарата проинструктирован

« _____ » _____ 20 г. _____

(подпись владельца аппарата)

Сведения о ремонте.

Заполняется сервисным центром

Устранена неисправность _____

Дата _____ Работник _____ Штамп _____
(Фамилия И.О.) (подпись) организации

Устранена неисправность _____

Дата _____ Работник _____ Штамп _____
(Фамилия И.О.) (подпись) организации

Устранена неисправность _____

Дата _____ Работник _____ Штамп _____
(Фамилия И.О.) (подпись) организации

Гарантийный талон.

Поздравляем Вас с приобретением продукции торговой марки **APL .**

Пожалуйста, ознакомьтесь с гарантийным талоном и проследите, чтобы он был правильно заполнен и имел штамп магазина. При отсутствии штампа и даты продажи, гарантийный срок исчисляется с момента изготовления изделия.

Тщательно проверьте внешний вид изделия, все претензии по внешнему виду предъявите продавцу при покупке товара. Сохраняйте гарантийный талон и чек на приобретенное изделие. По вопросам не полной комплектации и его замены, обращайтесь в торговую организацию.

Гарантийные обязательства.

Гарантия не распространяется:

- При использовании агрессивных веществ, для профилактических мероприятий.
- Неправильная установка, неправильная эксплуатация.
- При использовании напряжения ниже или выше 230В.
- Повреждения, вызванные инородными телами.
- При коммерческом использовании.
- При не заполненном гарантийном талоне и отсутствии документа, подтверждающего факт покупки.

В этом случае гарантийный срок исчисляется с даты выпуска товара.

- При самостоятельном ремонте.

Гарантийный срок службы 2 (два) года со дня продажи товара.

Производитель сохраняет за собой право вносить изменения в конструкцию и комплектацию, без предварительного уведомления.

Модель.....

Серийный номер (указан на изделии)

Название магазина

Телефон

Дата продажи « ____ » _____ 20__ г.

МП

Подпись продавца

Изделие продано в заводской упаковке и проверено в моем присутствии. Руководство по эксплуатации получено. С правилами эксплуатации ознакомлен(а). Претензий к внешнему виду и комплектации не имею.

Подпись покупателя

МЫ БЛАГОДАРИМ ВАС ЗА ПРИОБРЕТЕНИЕ
МИКРОВОЛНОВОЙ ПЕЧИ
НАШЕГО ПРОИЗВОДСТВА, НАДЕЕМСЯ ЧТО **APL** СТАНЕТ
НЕЗАМЕНИМЫМ
ПОМОЩНИКОМ ВАМ И ВАШЕЙ СЕМЬЕ.



Сделано в Китае

The Seller / Наименование изготовителя:
GUANGDONG MIDEA KITCHEN APPLIANCES
MANUFACTURING CO., LTD

Address/Адрес: No.6, Yong An Road, Beijiao,
Shunde, Foshan, Guangdong, Китай

PN:16170000B19037